

## Auflagepfosten "APHM"

Stücklistennummer 122800000s98712

### Bedienung

- Montagefreundlich
- Befestigung erfolgt mittels 4 Schwerlastanker

### Leistungsmerkmale

- Haftmagnet zum Anschluss an 230V AC
- Inkl. O-Ring zur Geräuschkämpfung
- Inkl. Gegenscheibe
- Höhenverstellbar



### Technische Daten

- Material : Aluminium
- Außendurchmesser Rohr : 90 mm
- Innendurchmesser Rohr : 86 mm
- Gewicht : 8 kg
- Rohrlänge : 87 cm
- Auflagemaß : 90 cm
- Benötigte Spannung : 230 V

### Optionen

- Sondermaße
- Sonderfarbe Gabelkopf und Standfuß
- Sonderfarbe Rundrohr

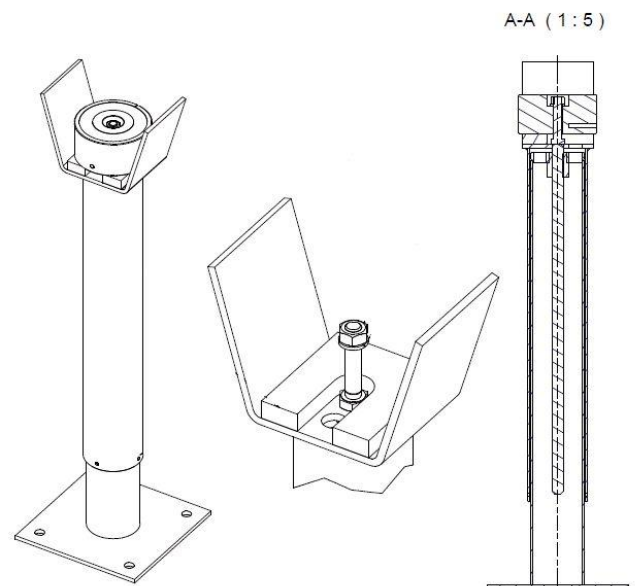

## Auflagepfosten

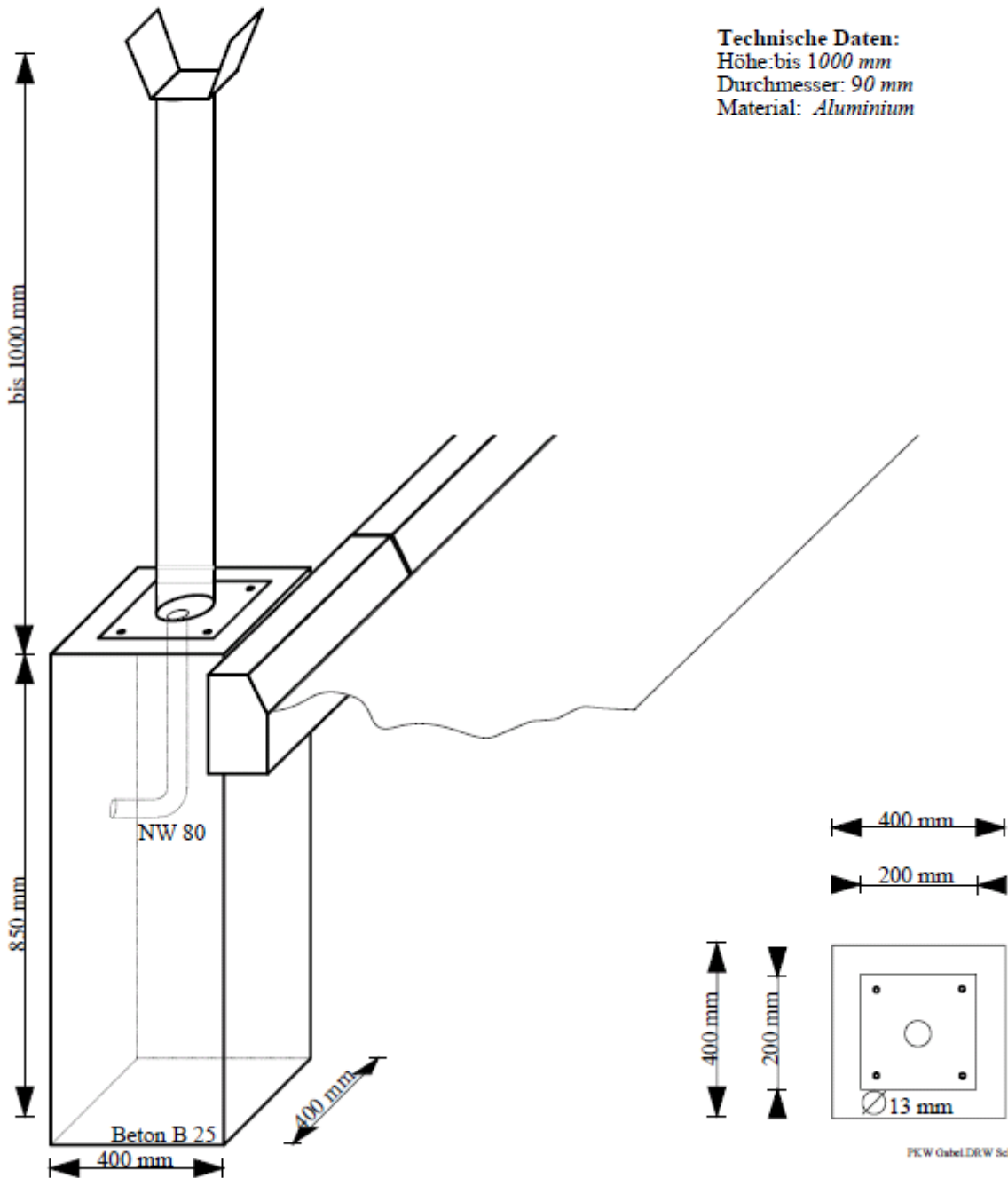

**Technische Daten:**  
Höhe: bis 1000 mm  
Durchmesser: 90 mm  
Material: Aluminium